



indurama

MANUAL DE USUARIO
INSTRUCCIONES PARA INSTALACIÓN Y USO

REFRIGERADOR
RI-469D

IMPORTANTE

Antes de operar su electrodoméstico lea cuidadosamente este manual de instrucciones de ello depende la vigencia de la garantía. El uso correcto de este artefacto prolongará la vida útil del mismo.

¡FELICITACIONES!

Antes de utilizar su refrigerador, por favor
lea este manual atentamente y consérvelo
para consultarlo en el futuro.

REFRIGERADOR RI-469D

CONTENIDOS

▪ Breve introducción	3
▪ Información de seguridad y advertencia	3
▪ Instalación de su nuevo artefacto	7
▪ Descripción del artefacto	10
▪ Panel de control	10
▪ Uso del artefacto	11
▪ Consejos útiles	14
▪ Limpieza y cuidados	15
▪ Solución de problemas	17
▪ Disposición del artefacto	19



Se ha determinado que este producto cumple con: la Directriz de Bajo Voltaje (2006/95/CE), la Directriz de Compatibilidad Electromagnética (2004/108/CE) y la Directriz de Diseño-Ecológico (2009/125/CE) implementadas por las Regulación (CE) 643/2009 de la Unión Europea.

BREVE INTRODUCCIÓN

Gracias por escoger nuestros productos, estamos seguros de que será un placer utilizarlos. Antes de usar el artefacto, le recomendamos que lea las instrucciones cuidadosamente, ya que proveen detalle acerca del uso y las funciones.

- Por favor asegúrese de que todas las personas que utilicen este artefacto se familiaricen con las funciones y las características de seguridad. Es importante que instale el artefacto de manera correcta y ponga especial cuidado a las instrucciones de seguridad.
- Le recomendamos que guarde este manual con el artefacto para futura referencia y que lo mantenga para usuarios futuros.
- Este artefacto está provisto para uso doméstico y aplicaciones similares como:
 - Áreas de cocina de personal en tiendas, oficinas y cualquier otro ambiente de oficina.
 - Fincas, hoteles, moteles y otro tipo de ambiente residencial.
 - Ambientes de hospedaje y desayuno.
 - Servicios de alimentación y aplicaciones similares.
- Si considera que el artefacto no está operando correctamente, por favor revise en el capítulo "Solución de problemas" para asistencia, si aun así tienen dudas contáctese con el centro de servicio al cliente para asistencia o llame a un personal de servicio autorizado.

INFORMACIÓN DE SEGURIDAD Y ADVERTENCIA



Por su seguridad y para su uso correcto, antes de instalar y usar por primera vez el artefacto lea este manual de usuario cuidadosamente incluyendo sus consejos y precauciones.

Para evitar errores innecesarios y accidentes, es importante asegurarse de que todas las personas que usen el artefacto estén familiarizadas a fondo con su funcionamiento y características de seguridad.

Guarde estas instrucciones y asegúrese de que permanezcan con el artefacto si se mueve o se vende, de manera que cualquiera que lo use a lo largo de su vida útil esté informado apropiadamente sobre su uso y seguridad.

Para precautelar la vida y la propiedad, guarde las precauciones de estas instrucciones de usuario ya que el fabricante no es responsable por daños causados por su omisión.

SEGURIDAD PARA NIÑOS Y OTRA GENTE VULNERABLE



Conforme a las normas del país

Este electrodoméstico puede ser utilizado por menores de 8 años en adelante y por personas con capacidades físicas, sensoriales o mentales reducidas o falta de experiencia o conocimiento sólo si han sido supervisados o instruidos sobre

el uso del electrodoméstico en una forma segura y hayan entendido los peligros que incluye. Los niños no deben jugar con el electrodoméstico. La limpieza y el mantenimiento no debe ser realizada por niños sin supervisión.

Conforme a las normas IEC

Este artefacto no ha sido diseñado para que lo utilicen personas (incluidos niños) con capacidades físicas, sensoriales o mentales reducidas, o con falta de experiencia o conocimientos, a menos que estén supervisados o reciban instrucciones acerca del uso del aparato por parte de una persona responsable de su seguridad.

- Mantenga el material de empaque lejos del alcance de los niños ya que existe riesgo de sofocación.
- Si va a descartar el electrodoméstico, quite el conector del tomacorriente, corte el cable de conexión (lo más cerca que pueda del electrodoméstico) y quite la puerta para evitar que hayan descargas eléctricas o que los niños queden encerrados dentro del electrodoméstico.
- Si este electrodoméstico, con sellos magnéticos en la puerta, es para reemplazar un electrodoméstico viejo con cerradura de resorte (pestillo) en la puerta o en la tapa, asegúrese de que la cerradura no se pueda utilizar antes de descartar el electrodoméstico viejo. Así evitará que sea una trampa mortal para los niños.

SEGURIDAD GENERAL



▪ **PRECAUCIÓN:** Este artefacto ha sido diseñado para usarse en aplicaciones domésticas y similares, como:

- zonas de cocina para personal en tiendas, oficinas y otros entornos laborales.
- granjas y clientes en hoteles, moteles y otro tipo residencial;

- entornos para huéspedes.

- aplicaciones de restauración y no minoristas similares.

▪ **PRECAUCIÓN:** No almacene sustancias explosivas, como latas de aerosol con un propulso inflamable, en este artefacto.

▪ **PRECAUCIÓN:** Si el cable de alimentación está dañado, debe sustituirlo el fabricante, su agente de mantenimiento o personas cualificadas similares para evitar riesgos.

▪ **PRECAUCIÓN:** Mantenga las aperturas de ventilación de la carcasa del artefacto o de las estructuras integradas libres de obstrucciones.

▪ **PRECAUCIÓN:** No utilice dispositivos mecánicos ni otros medios no recomendados por el fabricante para acelerar el proceso de descongelación.

▪ **PRECAUCIÓN:** No dañe el circuito del refrigerante.

▪ **PRECAUCIÓN:** No utilice artefactos eléctricos dentro de los compartimentos de almacenamiento de alimentos del artefacto, a menos que sean del tipo recomendado por el fabricante.

▪ **PRECAUCIÓN:** El refrigerante y el gas del aislante son inflamables. Al desechar el electrodoméstico, hágalo únicamente en el centro de eliminación de residuos autorizado. No lo exponga al fuego.

▪ **PRECAUCIÓN:** Al momento de colocar el electrodoméstico, asegúrese de que el cable de alimentación no esté atrapado ni dañado.

▪ **PRECAUCIÓN:** No coloque múltiples conectores portátiles ni fuentes de alimentación portátiles en la parte trasera del electrodoméstico.

Reemplazo de las lámparas

▪ **PRECAUCIÓN:** ¡El usuario no debe reemplazar las lámparas! Si la lámpara se daña, contacte a la línea de atención al cliente para recibir asistencia. Esta advertencia es sólo para los refrigeradores que contengan lámparas.

REFRIGERANTE



El refrigerante isobutano (R600a) se encuentra dentro del circuito refrigerante del electrodoméstico; es un gas natural con un nivel alto de compatibilidad ambiental, no obstante es inflamable. Durante el transporte y la instalación del electrodoméstico, asegúrese de que ninguno de los componentes del circuito refrigerante se dañe. El refrigerante (R600a) es inflamable.

- **PRECAUCIÓN:** Las neveras contienen refrigerante y gases dentro del aislamiento. Se debe desechar el refrigerante y los gases de forma profesional, ya que podrían provocar lesiones oculares o ignición. Asegúrese de que la tubería del circuito de refrigerante no esté dañada antes de su desecho adecuado.

PRECAUCIÓN: RIESGO DE INCENDIO



Si el circuito del refrigerante resulta dañado.

- Evite llamas y fuentes de chispa.
- Ventile a fondo la habitación donde esté situado el artefacto.

Es peligroso alterar o modificar las especificaciones de este producto de cualquier forma.

Cualquier daño del cable puede causar corto-circuitos, fuego y/o choques eléctricos.

SEGURIDAD ELÉCTRICA



1. No se debe alargar el cable de alimentación.
2. Asegúrese de que el conector no esté aplastado ni dañado. Un conector aplastado o dañado puede calentarse y causar un incendio.
3. Asegúrese de que pueda acceder al conector principal del electrodoméstico.

4. No tire del cable principal.

5. Si el tomacorriente está flojo, no coloque el conector. Hay riesgo de descargas eléctricas o incendios.

6. No debe operar el electrodoméstico sin el cobertor de la lámpara interior.

7. El electrodoméstico sólo es apto para fuentes de alimentación de corriente alterna de fase simple de 220-240V/60Hz. Por razones de seguridad, si la fluctuación de la tensión en el distrito del usuario es tan grande que la tensión excede el alcance anterior, asegúrese de aplicar CA. Regulador de tensión automático de más de 350W a la heladera. La heladera debe emplear un tomacorriente especial en lugar de uno común con otros electrodomésticos. El conector coincide con el tomacorriente con conexión a tierra.

USO DIARIO

No almacene gases o líquidos inflamables en el electrodoméstico.

Existe riesgo de explosiones.

- No opere ningún electrodoméstico eléctrico dentro del electrodoméstico (ej.: máquina eléctrica para hacer helados, mezcladoras, etc.).
- Siempre realice la desconexión tirando del tomacorriente, no tire del cable.
- No coloque objetos calientes cerca de los componentes de plástico de este artefacto.
- No coloque alimentos directamente contra la salida de aire en la pared trasera.
- Almacene los alimentos congelados envasados siguiendo las instrucciones del fabricante de alimentos congelados.
- Se deben seguir estrictamente las recomendaciones de almacenamiento del fabricante del electrodoméstico. Refiérase a las instrucciones relevantes sobre el almacenamiento.
- No coloque bebidas gasificadas o efervescentes en el congelador ya que se crea una presión en el contenedor y podría explotar y dañar el electrodoméstico.
- Los alimentos congelados pueden causar quemaduras de frío si se consumen inmediatamente después de retirarlos del congelador.

- No coloque el electrodoméstico bajo la luz solar.
- Mantenga las velas y lámparas encendidas y otros objetos con llamas vivas apartados del artefacto para que este no se incendie.
- El electrodoméstico está destinado para almacenar alimentos y/o bebidas en un hogar normal como se explica en este manual de instrucciones. Debería tener cuidado al momento de mover el electrodoméstico ya que este es pesado.
- No quite ni toque los artículos del congelador con las manos mojadas/ húmedas ya que podrían causar abrasiones en la piel o quemaduras de frío.
- No utilice nunca la base, los cajones, las puertas, etc. para pararse o como apoyo.
- No debe volver a congelar los alimentos congelados una vez descongelados.
- No consuma las paletas heladas o los cubos de hielo directamente del congelador ya que pueden causar quemaduras de frío en la boca y en los labios.
- No sobrecargue los estantes de la puerta ni coloque demasiados alimentos en los cajones Crispers para evitar que los artículos se caigan y causen lesiones o daños en el electrodoméstico.

PRECAUCIÓN, CUIDADO Y LIMPIEZA



- Antes de realizar el mantenimiento, apague el electrodoméstico y desconecte el conector del tomacorriente principal.
- No limpie el electrodoméstico con objetos de metal, limpiadores de vapor, aceites etéreos, solventes orgánicos o limpiadores abrasivos.
- Utilice una espátula de plástico en lugar de objetos filosos para quitar la escarcha del electrodoméstico.

IMPORTANTE: INSTALACIÓN



- Para realizar correctamente las conexiones eléctricas, siga las instrucciones contenidas en este manual. Desembale el artefacto y compruebe si tiene algún daño.
- No conecte el electrodoméstico si está dañado. Informe inmediatamente sobre los posibles daños al lugar donde lo compró. En este caso, guarde el material de empaque.
- Se aconseja esperar al menos cuatro horas antes de conectar el electrodoméstico para permitir que el aceite fluya hacia el compresor.
- Debe circular aire alrededor del electrodoméstico; la falta de aire produce sobrecalentamiento. Para lograr una buena ventilación, sigas las instrucciones relevantes para la instalación.
- Siempre que sea posible, la parte trasera del producto no debe estar muy cerca de la pared para evitar que toque o alcance las partes calientes (compresor, condensador). Para evitar el riesgo de incendio, sigas las instrucciones relevantes para la instalación.
- El aparato no debe estar cerca de radiadores ni hornillos.
- Asegúrese de que el conector principal esté accesible después de realizar la instalación del electrodoméstico.

SERVICIO

- Todo el trabajo eléctrico requerido para realizar el mantenimiento del electrodoméstico debe ser realizado por un electricista calificado o una persona competente.
- Solo un centro de servicio autorizados debe realizar el servicio de este producto y solo se pueden usar piezas de recambio originales.
 1. Si el electrodoméstico es "Frost Free", libre de escarcha.
 2. Si el electrodoméstico contiene un congelador.

INSTALACIÓN DE SU ARTEFACTO NUEVO

Antes de usar el artefacto nuevo, infórmese de los siguientes consejos:

PRECAUCIÓN:

Para realizar una instalación adecuada, se debe colocar la nevera sobre una superficie nivelada de material duro que esté a la misma altura que el resto del suelo. Esta superficie debe ser lo suficientemente fuerte para soportar una nevera completamente cargada. Los rodillos, que no son ruedas, solo se deben usar para moverla hacia delante o hacia atrás. Mover la nevera hacia los lados podría dañar el suelo y los rodillos.

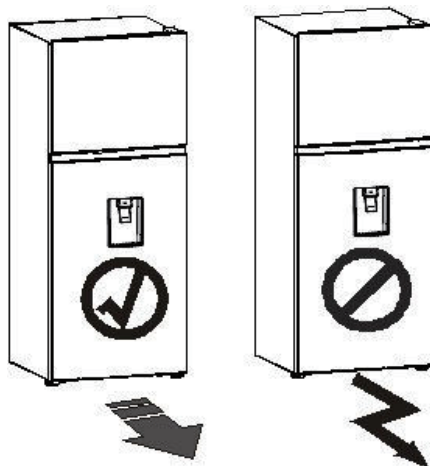

VENTILACIÓN DEL ARTEFACTO



Para mejorar la eficacia del sistema refrigerante y ahorrar energía, es necesario mantener una buena ventilación alrededor del artefacto para disipar el calor.

Por esta razón, se debe dejar suficiente espacio libre alrededor del refrigerador.

Sugerencia: Se aconseja que haya al menos 50-70 mm de espacio desde la parte trasera de la heladera a la pared, al menos 100 mm de espacio desde la superficie, al menos 100 mm del lateral a la pared y un espacio en la parte frontal para poder abrir las puertas a 130°. Como se muestra en los siguientes diagramas.

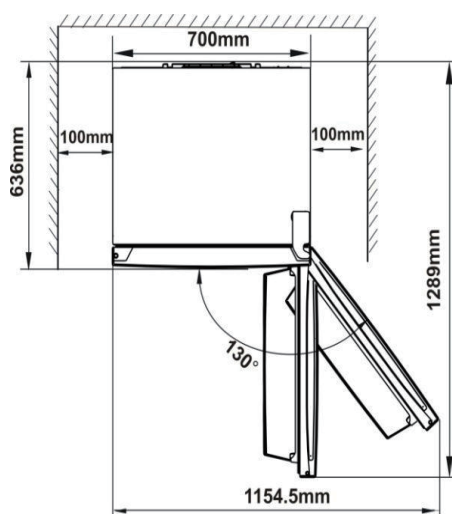

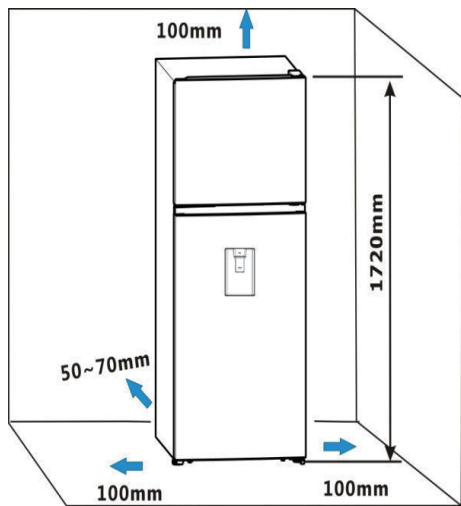

ESTABILIZACION DEL ARTEFACTO

- Para una estabilización y una circulación de aire suficientes en la sección trasera inferior del artefacto, es posible que sea necesario ajustar las patas inferiores. Las puede regular manualmente con la mano o utilizando una llave correcta.
- Para permitir que las puertas se cierren solas, incline la parte superior hacia atrás unos 10-15 mm.

NOTA: Este electrodoméstico funciona bien dentro de la clase climática T que se muestra en la siguiente tabla. El electrodoméstico puede no funcionar correctamente si se deja a una temperatura superior o inferior del rango indicado.

TABLA1-Clases climáticas

Clases	Simbolo	Gama de temperatura ambiented °C
Templada extendida	SN	+10a+32
Templada	N	+16a+32
Subtropical	ST	+16a+38
Tropical	T	+16a+43

- Coloque el artefacto en un lugar seco para evitar daños por la humedad

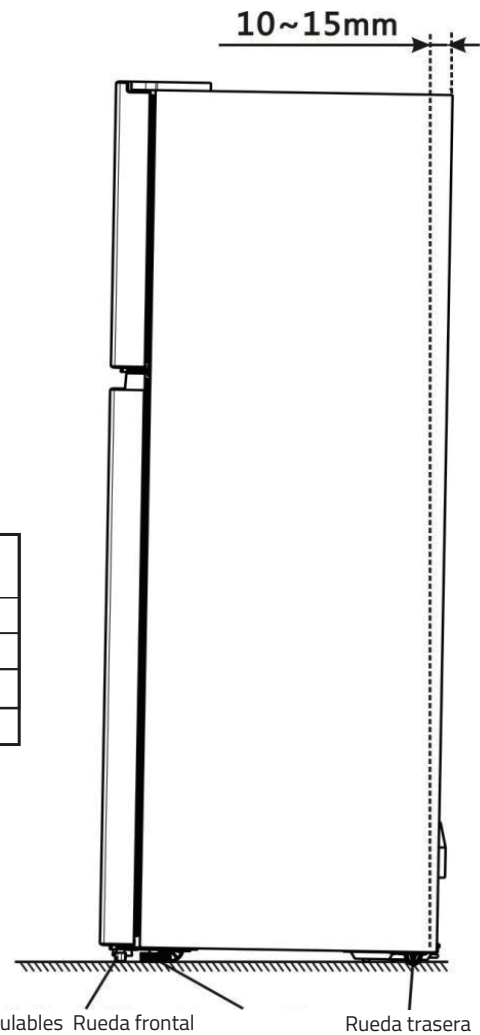

Patas inferiores regulables Rueda frontal Rueda trasera

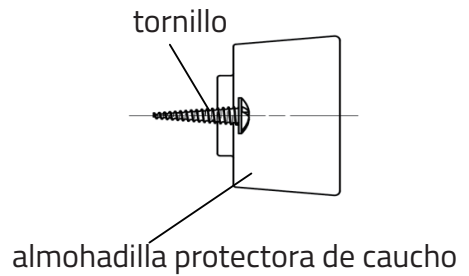
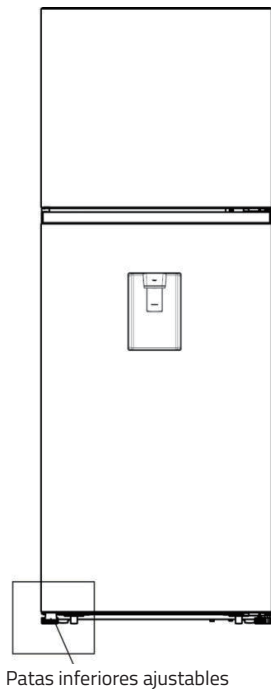

3. Alinee el tornillo con el orificio del cobertor inferior de la base. Coloque firmemente la almohadilla protectora de caucho en el cobertor de la base utilizando un destornillador (autosuministrado).

NOTA:

- Si es necesario, usted puede inclinar el refrigerador para obtener acceso a la base; debería colocar una espuma suave o un material similar para evitar dañar el tablero del refrigerador.

- En condiciones normales, no hay necesidad de instalar estos accesorios. Sólo bajo circunstancias extremas, es decir abrir la puerta a 90 grados, el refrigerador puede presentar riesgo de inclinación. Debería colocar la almohadilla protectora de caucho en el cobertor inferior de la base para estabilizar el electrodoméstico.

1. Incline el electrodoméstico para encontrar el tornillo en la parte izquierda del cobertor inferior de la base.

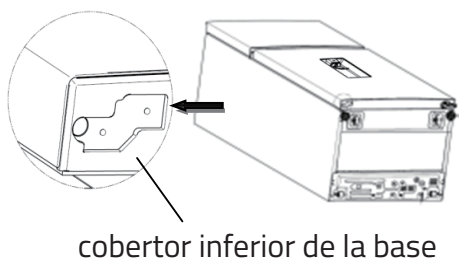
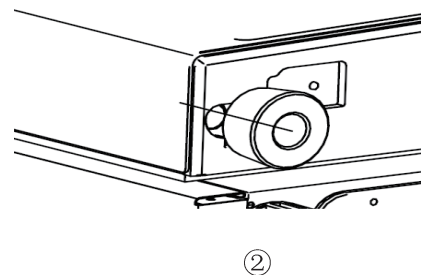
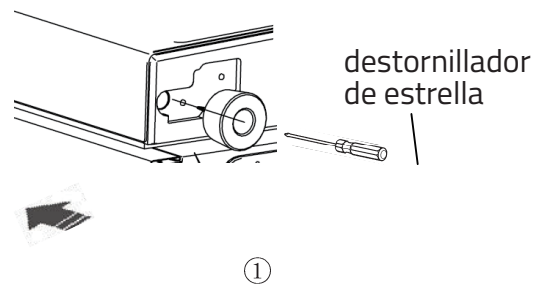

2. Coloque el tornillo en el orificio de la almohadilla protectora de caucho.

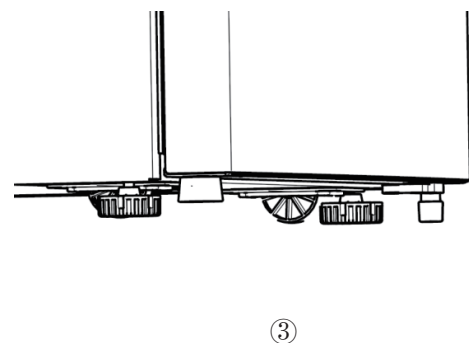

DESCRIPCIÓN DEL ARTEFACTO

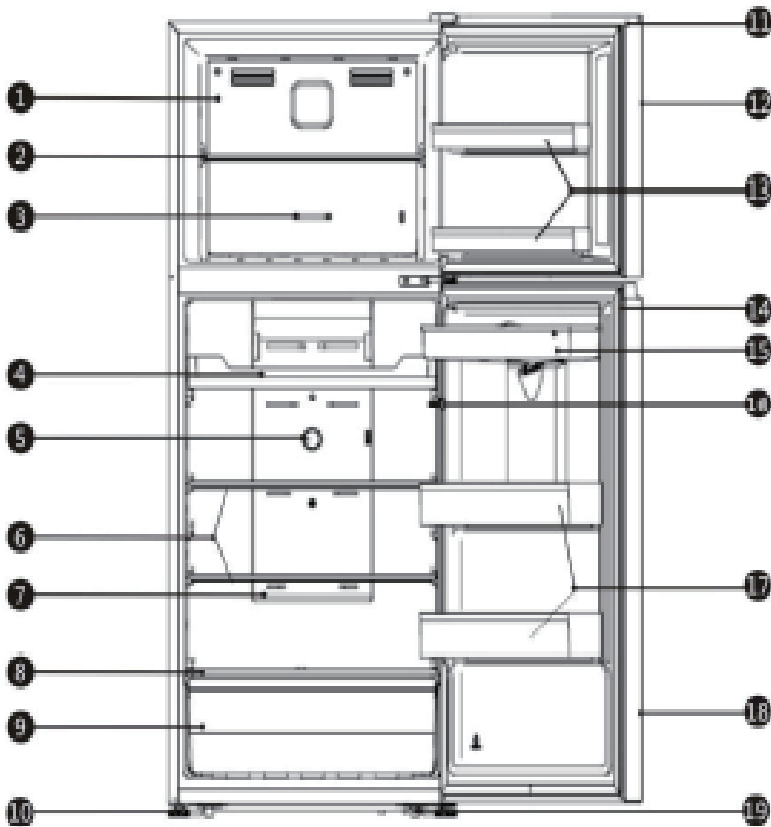

1. Canal de viento del congelador
2. Estante del congelador
3. Control de temperatura del refrigerador
4. Bandeja multifunción (o estante de la heladera)
5. Control de temperatura del congelador
6. Estante de la refrigerador
7. Canal de viento de la heladera
8. Cubierta del cajón Crisper
9. Cajón Crisper
10. Patas inferiores ajustables
11. Junta de la puerta del congelador
12. Puerta del congelador
13. Estante de la puerta del congelador
14. Junta de la puerta de la heladera
15. Tanque de agua
16. Interruptor de la puerta
17. Estante inferior de la puerta
18. Puerta de la heladera

NOTA: Debido al desarrollo constante de nuestros productos, es posible que su refrigerador sea ligeramente diferente al de este manual de instrucciones, pero sus funciones y uso serán idénticos.

NOTA: Para obtener la mejor eficiencia energética de este producto, coloque todos los estantes, cajones y recipientes en su posición original como se muestra en la imagen de arriba.

PANEL DE CONTROL

Utilice el electrodoméstico siguiendo las siguientes normas. El electrodoméstico cuenta con las funciones correspondientes como el panel de control que se muestra en la siguiente imagen

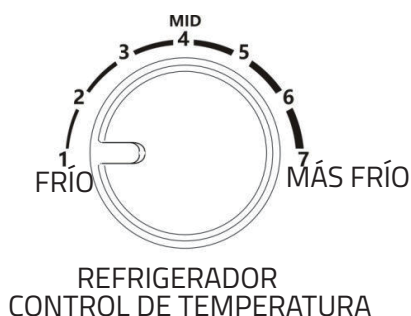

REGULADOR DE TEMPERATURA EN LA CÁMARA DEL REFRIGERADOR

- Refrigeración insuficiente en la cámara. Establezca el controlador de temperatura en "Más Frío".
- Uso del refrigerador bajo condición normal. Establezca el controlador de temperatura en "INTERMEDIO".

IMPORTANTE: La temperatura ambiente alta (ej.: en días de calor de verano) y una configuración más fría en el regulador de temperatura puede hacer que el compresor funcione de manera continua, o ¡que no pare! Por lo tanto, bajo condiciones normales, no recomendamos configurar la perilla de control de temperatura en "MÁS FRÍO" o "FRÍO". El motivo: cuando la temperatura ambiente es alta, el compresor debe funcionar de manera continua para mantener la baja temperatura dentro del electrodoméstico

REGULADOR DE TEMPERATURA EN LA CÁMARA DEL CONGELADOR

El regulador de temperatura le permite regular la temperatura dentro del congelador.

- En caso de que haya muchos alimentos congelados o hielo en la cámara. Establezca la perilla de control de temperatura en la posición "MÁS FRÍO".
- En caso de utilizar el refrigerador bajo condiciones normales. Establezca el regulador de temperatura en la posición del medio.
- En caso de que haya pocos alimentos congelados en la cámara. Establezca el regulador de temperatura en la posición "FRÍO".



IMPORTANTE:

No coloque demasiados alimentos en la salida de aire del sensor de temperatura en la cubierta del canal de viento del refrigerador ya que afecta al electrodoméstico y no puede funcionar correctamente.

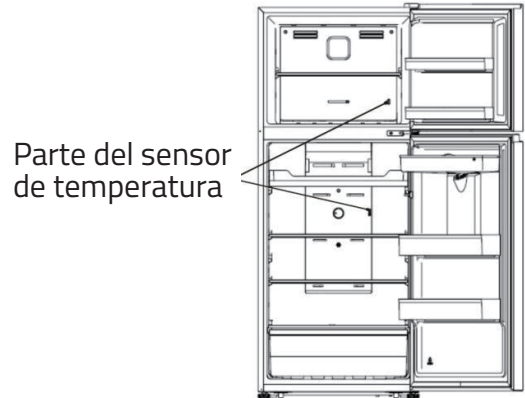

USO DEL ARTEFACTO

El electrodoméstico cuenta con los accesorios como los que se muestran en "Descripción del electrodoméstico"; con estas instrucciones usted puede utilizarlos de la manera correcta. Se recomienda leerla detenidamente antes de utilizar el artefacto.

ESTANTE DE LA PUERTA

- Es ideal para almacenar huevos, líquidos enlatados, botellas y alimentos envasados, etc. No coloque muchas cosas pesadas en el estante.
- El estante pequeño en la puerta inferior se puede colocar a distintas alturas según sus necesidades. Quite los alimentos del estante antes de inclinarlo en forma vertical para reubicarlo.

ESTANTE EN EL REFRIGERADOR

1. Hay estantes en el refrigerador y se pueden extraer para poder limpiarlos.



2. El cajón Crisper es ideal para almacenar frutas y verduras, etc. Primero, retire el cajón Crisper del lugar. Segundo, levántelo y quite el cajón Crisper. Siguiendo la secuencia opuesta, usted puede colocar el cajón Crisper de manera correcta.

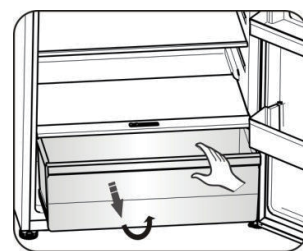

CAJÓN DE VERDURAS Y CONTROL DE HUMEDAD

- El cajón de frutas y verduras está colocado en la cámara interna para almacenar frutas y verduras. Usted puede modificar la humedad del cajón de frutas y verduras con el control deslizante de humedad en la tapa del cajón.
- La guía corrediza en el cobertor del cajón Crisper puede deslizarse a la derecha o la izquierda; el orificio de aire se hace mayor o menor respectivamente. Una abertura de aire mayor es igual a menos humedad y menos significa más humedad.
- Le recomendamos que almacene las verduras con más humedad y las frutas con menos humedad.

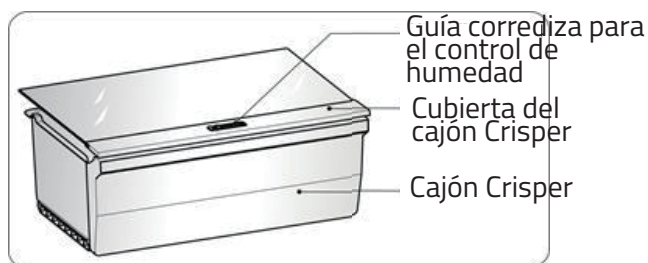

CAMARA DEL CONGELADOR

La cámara del congelador es ideal para almacenar alimentos que requieran congelarse, como por ejemplo la carne, cremas heladas.

PRECAUCIÓN: No cierre la puerta del refrigerador cuando realiza la instalación de los soportes, puede dañar la unidad. Asegúrese de no dejar las botellas en el congelador por más tiempo de que sea necesario ya que el líquido congelado puede romper las botellas.

DISPENSADOR DE AGUA

El dispensador de agua, localizado en la puerta del refrigerador es utilizado para almacenar agua. Este elemento provee agua fría accesible fácilmente sin tener que abrir el refrigerador. Debe tener en cuenta los siguientes tips:

Antes del uso

Limpie las piezas del dispensador de agua antes de utilizar el electrodoméstico por primera vez.

1. Sostenga firmemente ambos lados del tanque de agua y luego levante cuidadosamente el tanque de agua moviéndolo hacia arriba y hacia abajo.
2. Desatornille el cabezal; luego, límpielo y limpie el interior del tanque de agua (incluyendo la tapa grande y la tapa chica).

3. Déjelo secar de forma natural o utilice un secador.

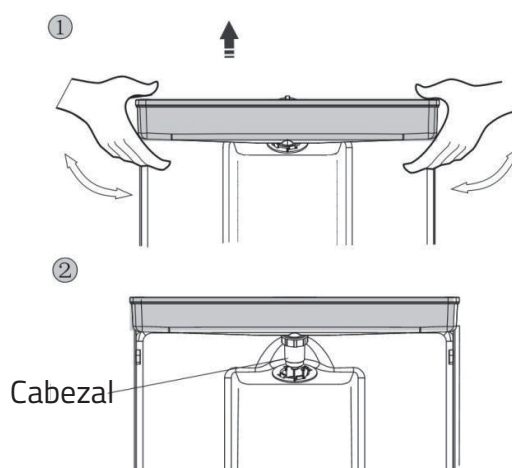

Montaje

Después de la limpieza, vuelva a colocar las piezas, en secuencia inversa al procedimiento de limpieza, y luego colóquelos en la puerta siguiendo el siguiente procedimiento.

1. Inserte el cabezal en el orificio de la puerta.
2. Coloque el tanque a lo largo de las guías en la puerta.
3. Presione ambos lados del tanque.
4. Cuando escuche el sonido de un "clic" significa que la instalación se completó.

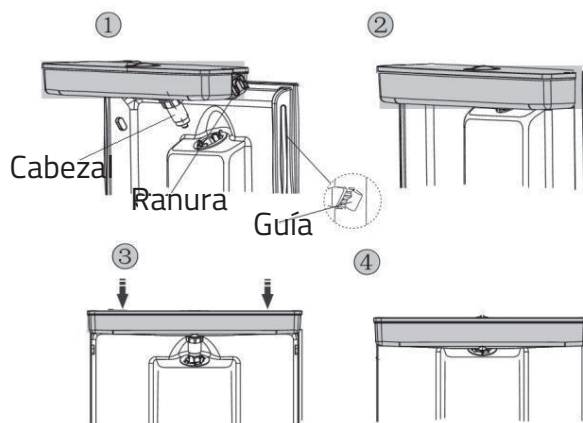

Llenado con agua

Antes de llenar el tanque con agua potable, asegúrese de que el tanque de agua esté estable y en la posición correcta.

PRECAUCIÓN:

Llene con agua hasta 3.5L (como se sugiere) y no por encima del nivel. De lo contrario, puede desbordarse cuando la tapa esté cerrada. Le recomendamos realizar el llenado de las siguientes maneras.

1. Quite la tapa chica y vierta el agua desde la entrada de la tapa grande.
2. Quite el cobertor del tanque y luego vierta el agua directamente.

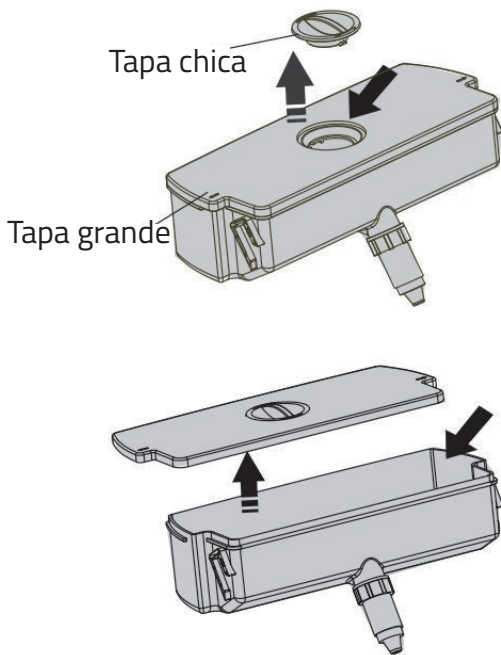
**PRECAUCIÓN:**

- No toque otras partes cuando vierta el agua ya que podría causar fugas de agua.
- Sugerimos no colocar otras bebidas (leche, jugo, bebidas gasificadas, etc.), excepto agua potable, especialmente aquellas que contengan partículas (que pueden causar fallas en el funcionamiento).
- No se debe llenar el tanque de agua con agua caliente.

Recepción del agua

Debe utilizar el vaso correcto para recibir el agua debajo del dispensador.

**PRECAUCIÓN:**

No presione la palanca del dispensador de agua sin un vaso debajo ya que se puede derramar el agua.

Aunque no utilice el dispensador de agua y para evitar que el aire frío salga del gabinete, mantenga las piezas del dispensador de agua (especialmente la caja de almacenamiento de agua y el cabezal) instaladas.

Limpieza

1. Quite cuidadosamente el tanque de agua de la puerta y luego limpie el tanque, la tapa y el cabezal con un poco de agua.
2. Después de limpiar el electrodoméstico, déjelo secar de forma natural o utilice un secador.
3. Si ha utilizado el dispensador de agua muchas veces, el agua en el tanque receptor puede gotear hacia el suelo, lo que puede humedecerlo; usted debería limpiar el tanque con una toalla seca de forma regular antes de que se desborde.

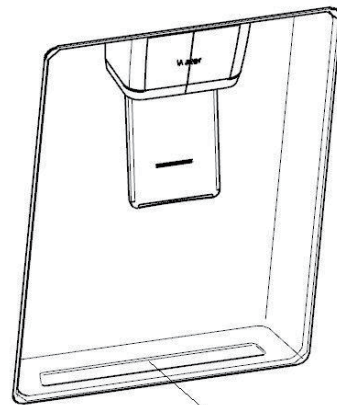

Tanque receptor

CONSEJOS PARA AHORRAR ENERGÍA

Le recomendamos que siga las siguientes pautas.

- Evite dejar la puerta abierta durante periodos largos. Asegúrese de que el artefacto esté alejado de fuentes de calor (luz del sol directa, hornos o fogones eléctricos).
- No ajuste la temperatura más fría de lo necesario.
- No almacene alimentos calientes ni líquido evaporado en el artefacto.
- Coloque el artefacto en una sala bien ventilada y libre de humedad. Consulte el capítulo Instalar el artefacto nuevo. Si el diagrama muestra la combinación correcta de los cajones, el cajón para verduras y los estantes, no la ajuste ya que está diseñado para ofrecer la mejor configuración de eficiencia energética.

CONSEJOS ÚTILES PARA REFRIGERACIÓN DE ALIMENTOS FRESCOS

- No coloque alimentos calientes directamente en el refrigerador o en el congelador, la temperatura interna aumentará, lo que hará que el compresor trabaje más y consuma más energía.
- Cubra o envuelva los alimentos, sobre todo si tienen un sabor fuerte.
- Coloque los alimentos cuidadosamente para que el aire pueda circular libremente en torno a ellos.

CONSEJOS PARA LA REFRIGERACIÓN

- Carne (todo tipo), envolver en bolsas de polietileno : Envuélvala y colóquela en el estante de cristal que hay sobre el cajón de las verduras. Siga el periodo de almacenamiento de los alimentos y utilice las fechas sugeridas por los fabricantes.
- Alimentos cocinados, platos fríos, etc.: Deben estar siempre cubiertos y se pueden colocar en cualquier estante.
- Frutas y verduras: Se deben guardar en el cajón especial incluido.
- Mantequilla y queso: Se deben envolver con plástico hermético o película plástica.
- Botellas de leche: Deben tener una tapa y se pueden almacenar en los estantes de la puerta.

CONSEJOS PARA CONGELAR

- Cuando lo encienda por primera vez o lo utilice después de un periodo largo, deje que el artefacto funcione al menos 2 horas con los ajustes más altos antes de colocar alimentos en el compartimento.
- Prepare los alimentos en porciones pequeñas para que se congelen del todo rápidamente y para que sea posible después descongelar solo la cantidad necesaria.
- Envuelva los alimentos en papel de aluminio o envoltorio hermético de polietileno para alimentos.
- No permita que los alimentos frescos y sin congelar toquen los que ya estén congelados para evitar que suba la temperatura de estos últimos.
- Si se consumen los alimentos congelados inmediatamente después de sacarlos del congelador, podrían causar quemaduras por congelación en la piel.
- Se recomienda etiquetar y fechar cada paquete congelado para mantener un registro de su tiempo de almacenamiento.

RECOMENDACIONES PARA GUARDAR LOS ALIMENTOS CONGELADOS

- Asegúrese de que el vendedor de los alimentos haya almacenado correctamente los alimentos congelados.
- Una vez descongelados, los alimentos se deteriorarán rápidamente y no deben volver a congelar. No supere el periodo de almacenamiento indicado por el fabricante de los alimentos.

APAGAR EL ARTEFACTO

Si fuera necesario apagar el artefacto durante un periodo prolongado, debe seguir estos pasos para prevenir la aparición de hongos en él.

1. Quite todos los alimentos.
2. Desconecte el enchufe de la toma eléctrica.
3. Limpie y seque completamente el interior.
4. Asegúrese de que todas las puertas queden abiertas ligeramente para permitir que circule el aire.

LIMPIEZA Y CUIDADOS

Por motivos de higiene, se debe limpiar periódicamente el artefacto (así como los accesorios exteriores e interiores) al menos cada dos meses.

PRECAUCIÓN: ¡No se debe conectar el electrodoméstico en el tomacorriente durante la limpieza ya que existe riesgo de descargas eléctricas! Antes de limpiarlo, apague el artefacto y desconecte el enchufe de la toma eléctrica.

LIMPIEZA EXTERIOR

Limpie el panel de control con un paño limpio y suave.

- Rocíe agua en el trapo de limpieza en lugar de rociarla directamente en la superficie del artefacto. Esto ayuda a garantizar una distribución uniforme de la humedad por la superficie.
- Limpie las puertas, asas y superficies del armario con un detergente suave y, a continuación, séquelas con un trapo suave.

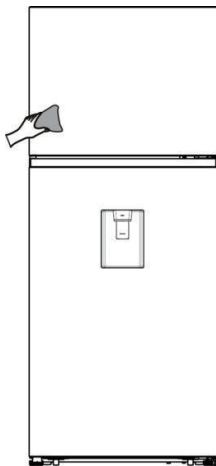

PRECAUCIÓN

- No use objetos afilados ya que podrían arañar la superficie.
- No utilice diluyente, detergente para autos, "Compuestos clorados", aceite etéreo, limpiadores abrasivos o solventes orgánicos, como por ejemplo benceno, para realizar la limpieza. Podrían dañar la superficie del artefacto y provocar un incendio.

LIMPIEZA INTERIOR

Limpie regularmente el interior del electrodoméstico. Para ello, primero desconecte el artefacto de la corriente eléctrica, luego retire los alimentos y accesorios. Después de esto limpie el interior del frigorífico y el congelador con una solución débil de bicarbonato de soda y, a continuación, aclárelo con agua caliente usando un trapo o esponja suave, ambos húmedos. De igual manera limpie con la misma solución los accesorios retirados previamente. Seque por completo el interior del refrigerador - congelador, y las partes desmontables (accesorios) con un paño suave, antes de volver a colocar las bandejas y los estantes en su lugar.



Aunque este artefacto tiene una función automática de descongelación, podría haber una capa de escarcha en el interior del compartimento congelador si se ha abierto con frecuencia la puerta o si se ha mantenido abierta mucho rato. Si la escarcha es demasiado gruesa, elija un momento en el que el congelador esté casi vacío y siga estos pasos:

1. Desenchufe el artefacto de la electricidad, retire los alimentos, los accesorios y deje las puertas abiertas. Ventile bien la habitación para acelerar el proceso de descongelación.
2. Cuando termine de descongelarlo, limpie el congelador como se describe en la sección Limpieza Interior.

PRECAUCIÓN

No utilice objetos afilados para retirar la escarcha del compartimento congelador. Solo se debe volver a conectar a la corriente y encender el artefacto cuando el interior esté completamente seco.

LIMPIEZA DE LOS SELLOS DE LAS PUERTAS

Procure mantener limpios los sellos de la puerta. Los alimentos y bebidas pegajosas pueden provocar que los sellos se enganchen al armario y se desgarren cuando abra la puerta. Lave el sello con detergente suave y agua tibia. Aclárelo y séquelo detenidamente después de limpiarlo.

PRECAUCIÓN

Solo se debe encender el artefacto si los sellos de las puertas están completamente secos.

REEMPLAZO DE LA LUZ LED

PRECAUCIÓN: Una persona capacitada debe reemplazar la luz LED. Si la luz LED se daña, contacte a la línea de atención al cliente para una asistencia. Para reemplazar la luz LED, siga los siguientes pasos:

1. Desenchufe el aparato.
2. Quite el cobertor de la luz presionando hacia arriba y hacia afuera.
3. Sostenga el cobertor de la luz LED con una mano y tire con la otra mientras presiona el conector.
4. Reemplace la luz LED y colóquela correctamente en el lugar.

SOLUCIÓN DE PROBLEMAS

Si experimenta problemas con el artefacto o le preocupa que no funcione correctamente, puede realizar algunas comprobaciones sencillas antes de llamar al servicio de mantenimiento, consulte a continuación.

PRECAUCIÓN

No intente reparar el artefacto usted mismo. Si el problema persiste después de realizar las comprobaciones mencionadas a continuación, póngase en contacto con un electricista cualificado, un ingeniero de servicio autorizado o la tienda donde compró el producto.

PROBLEMA	POSIBLE CAUSA Y/O SOLUCIÓN
El artefacto no funciona correctamente	Compruebe si el cable eléctrico está enchufado correctamente en la toma eléctrica.
	Compruebe el fusible o el circuito de su fuente de alimentación y sustitúyalos si fuera necesario.
	Es normal que el congelador no funcione durante el ciclo de descongelación automática, o durante un breve tiempo después de encender el aparato para proteger el compresor.
Salen olores de los compartimentos	Es posible que sea necesario limpiar el interior.
	Algunos alimentos, recipientes o envoltorios podrían desprender olores.
Se oye ruido del artefacto	<p>Los sonidos descritos a continuación son normales:</p> <ul style="list-style-type: none"> ▪ Ruido de funcionamiento del compresor. ▪ Ruido de movimiento de aire del motor del ventilador pequeño en el compartimento del congelador o los otros compartimentos. ▪ Sonido de gorgoteo similar al de agua hirviendo. ▪ Sonido de golpeteo durante la descongelación automática. ▪ Chasquidos antes de que arranque el compresor.
	<p>Otros ruidos inusuales se deben a los motivos indicados a continuación y es posible que deba comprobarlos y realizar alguna acción:</p> <ul style="list-style-type: none"> ▪ El armario no está nivelado. ▪ La parte trasera del electrodoméstico toca la pared. ▪ Hay botellas o recipientes que se caen o se mueven.

<p>El motor funciona continuamente</p>	<p>Es normal oír el ruido del motor, se escuchará más fuerte bajo las siguientes circunstancias:</p> <ul style="list-style-type: none"> ▪ El ajuste de temperatura es más frío de lo necesario ▪ Se ha almacenado recientemente una gran cantidad de comida caliente dentro del artefacto. ▪ La temperatura exterior del aparato es demasiado elevada. ▪ Las puertas han estado abiertas demasiado rato o se abren muy a menudo. ▪ Después de instalar el artefacto o si ha estado apagado durante mucho tiempo.
<p>Aparece una capa de escarcha en el compartimento</p>	<p>Compruebe que las salidas de aire no estén bloqueadas con alimentos y asegúrese de que la comida esté bien colocada en el artefacto para permitir una ventilación suficiente. Asegúrese de que la puerta esté cerrada completamente. Para ver cómo eliminar la escarcha, consulte el capítulo Limpieza y mantenimiento.</p>
<p>La temperatura interior es demasiado cálida</p>	<p>Es posible que haya dejado las puertas abiertas demasiado rato o que las haya abierto con demasiada frecuencia, que algún obstáculo las haya mantenido abiertas; o que el artefacto tenga poco espacio a los lados, por detrás y por encima.</p>
<p>La temperatura interior es demasiado fría</p>	<p>Suba la temperatura siguiendo las instrucciones del capítulo "Controles de la pantalla".</p>
<p>La puertas no pueden cerrarse fácilmente</p>	<p>Compruebe si la parte superior de la nevera está inclinada hacia atrás 10-15 mm para permitir que las puertas se cierren automáticamente, o si dentro hay algo que evite que las puertas se cierren.</p>

DISPOSICIÓN DEL ARTEFACTO

Prohibido disponer de este artefacto como desecho de hogar.

MATERIALES DE EMPAQUE

Los materiales de empaque con el símbolo de reciclaje pueden ser desechados en centros autorizados para el reciclado.

ANTES DE DESECHAR EL ARTEFACTO

1. Desconecte el enchufe del tomacorriente principal

CORRECTA DISPOSICIÓN DEL PRODUCTO



Esta marca indica que el producto no se puede tratar como residuo doméstico. Por ello, para prevenir posibles daños al ambiente, a la salud de las personas o una disposición no controlada, cuando el artefacto electrodoméstico llegue al final de su vida útil, se debe realizar su disposición (o ser desechado), a través de los centros de acopio establecidos. Este artefacto será recibido sin costo en los respectivos sistemas de manejo de residuos de aparatos eléctricos y electrónicos implementados. Para obtener información más detallada sobre la disposición de este producto, por favor revise la página: <https://aspager.org.pe/>

SERVICIO TÉCNICO

Si tiene algún problema que no pueda solucionar con la ayuda de este manual visite o llame al **SERVICIO TÉCNICO AUTORIZADO**. Técnicos especializados le enseñaran todo lo que necesita saber para usar correctamente su refrigeradora y en caso de defectos del artefacto, solucionarán su problema.



indurama

www.indurama.com